

INGOMBRO TOTALE MACCHINA PER IL TRASPORTO
CON NASTRO TRIPLEX

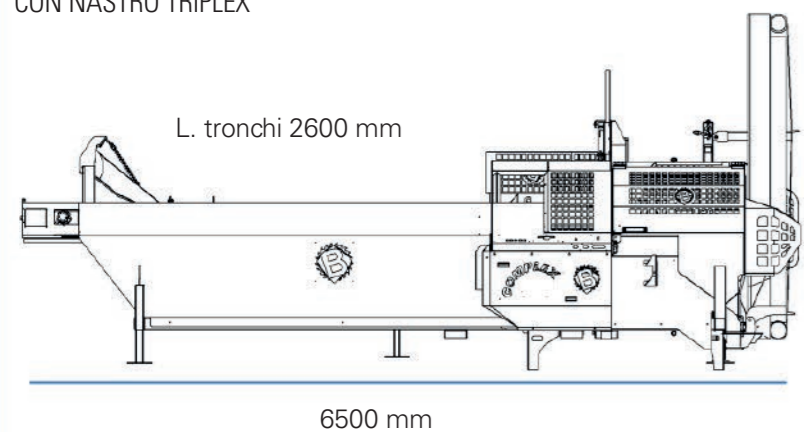

Nastro 5
metri 2800
mm

Nastro 4
metri 2500
mm

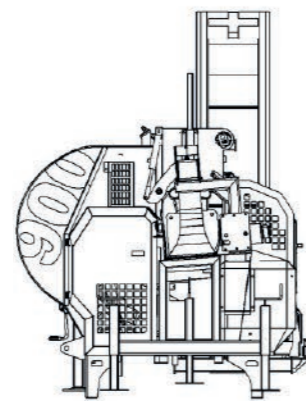

2000 mm

POSIZIONE DI LAVORO NASTRO A 45°

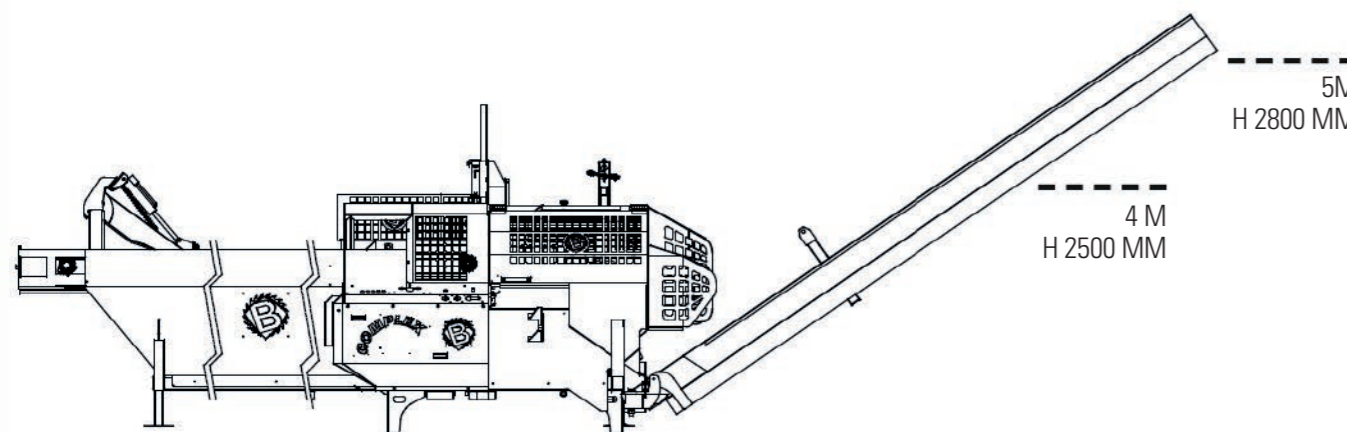

DISCO IN WIDIA DIAMETRO 900 O 1200 CON
TRASMISSIONE IDRAULICA, MONTATO SU
ROBUSTO BRACCIO DI TAGLIO, MOVIMENTATO
DA CILINDRO IDRAULICO ELETTRO ASSISTITO

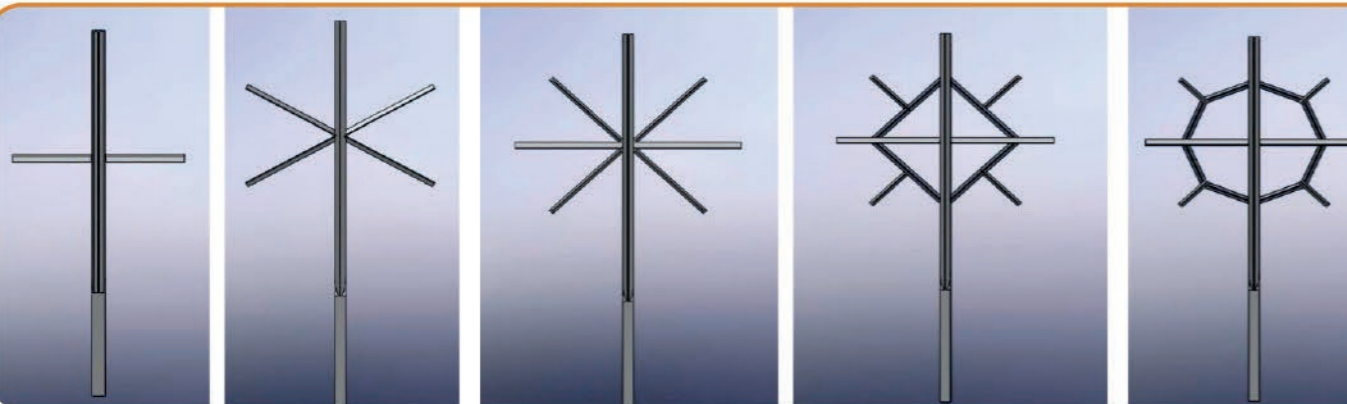

4 PZ

6 PZ

8 PZ

12 PZ

12 PZ

CARATTERISTICHE TECNICHE

Diametro disco	900 mm	1200 mm
Spaccalegna Mod.	14 - 18	18-20-30
Diametro Taglio	390 mm	500 mm
Lunghezza Spacco	600 o 1100 mm	600 o 1100 mm
Versione elettrica trifase	15 kW	30 kW
Potenza trattore indicativa	70 Hp	90 Hp
Capienza vasca spintore	39x46 cm	50x60 cm
Lunghezza max tronchi spintore	3000 mm	
Peso indicativo	3100 kg	
Lunghezza nastro di scarico telescopico	da 4 a 5 metros	
Larghezza nastro di scarico telescopico	350 mm	
Lunghezza nastro di scarico separato	da 3 a 10 metros	
Larghezza nastro di scarico separato	600 mm	



**METAL
AGRICOLA**
BERARDO

COMPLEX EVO 1 OPERATORE (CON SPACCALEGNA INCORPORATO)

- IMPIANTO DI LAVORAZIONE LEGNA DA ARDERE CON SISTEMA DI TAGLIO A DISCO
- CARATTERIZZATO DA UNA SOLA POSTAZIONE DI LAVORO
- BANCO CARICATORE TRONCHI A CATENE
- ALIMENTAZIONE AL TAGLIO CON VASCA SPINTORE
- PRATICA CONSOLLE DI LAVORO PER GESTIONE AVANZAMENTO, TAGLIO, SPACCO
- SPACCALEGNA INCORPORATO MOD. 14-18-20-30
- VAGLIO PULITORE SEPARA SCAGLIE
- NASTRO TRASPORTATORE DI SCARICO TELESCOPICO IDRAULICO O MANUALE
- VERSIONE PRESA DI FORZA O MOTORE ELETTRICO

MODELO:

• BASIC 800

• COMPLEX
900
1200

• COMPLEX EVO 1 OP.

900
1200

• COMPLEX EVO 2 OP.

900
1200



SEGUICI SU YOUTUBE
E FACEBOOK



MADE IN ITALY

Per ulteriori informazioni consultare il sito web



SEGUICI SU YOUTUBE
E FACEBOOK



MADE IN ITALY

Via Michelini, 43 • 12038 LEVALDIGI (CN) • ITALY
Tel. +39 0172 374336 • Fax. +39 0172 741163 • +39 392 7480773
info@metalagricola.it • www.metalagricola.it



• SISTEMA DI ESCLUSIONE SPACCALEGNA PER TAGLIO SIMULTANEO DI PIÙ PEZZI



• SEQUENZA DI TAGLIO E SPACCO CONTINUO



• AMPIA VASCA SPINTORE CON BLOCCAGGIO IDRAULICO SUPERIORE
• OPTIONAL MISURAZIONE AUTOMATICA LUNGHEZZA PEZZI SU CATENA



• PRATICA CONSOLLE DI LAVORO PER GESTIONE AVANZAMENTO TAGLIO E SPACCO



ROTAZIONE 15° 15°

PRESA DI FORZA ECONOMICA 350 G/MIN

DISPONIBILE IN VERSIONE CARRELLATA



METAL AGRICOLA BERARDO

COMPLEX B

• OPTIONAL PLC PER AVANZAMENTO, BLOCCO, TAGLIO CON SISTEMA ANTI STRESS DISCO; DOTATO DI SCHERMO DIGITALE



ROTAZIONE IDRAULICA DISCO

• OPTIONAL ASPIRATORE ELETTRICO PER SEGATURA

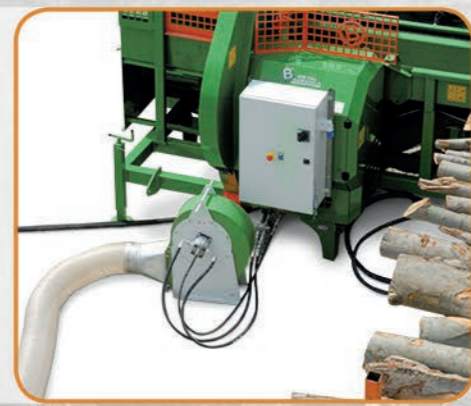

• OPTIONAL USCITE IDRAULICHE PER CONNESSIONE ACCESSORI

• OPTIONAL NASTRO DI SCARICO GIREVOLE <15 DX - 15 SX>



• OPTIONAL CULLA BASCULANTE DI SELEZIONE CEPPO IDRAULICA

• OPTIONAL ASCIA A POSIZIONAMENTO IDRAULICO 2/4/8 PEZZI

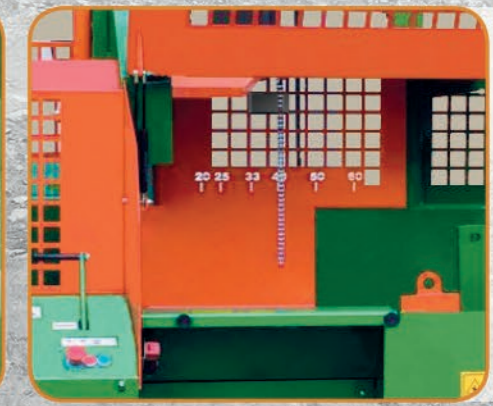

• OPTIONAL FOTOCELLULE PER MISURAZIONE AUTOMATICA LUNGHEZZA PEZZI

• OPTIONAL VAGLIO SEPARAZIONE SCARTI A RULLI MOTORIZZATO IDRAULICO



• OPTIONAL GRIGLIA SEPARATRICE SCARTI